

SPECIFICHE

STAGE V



ESCAVATORE CINGOLATO | 220X

Potenza massima del motore: 129 kW | Peso operativo massimo: 24743 kg | Capacità massima della benna: 1,25 m³



PRESENTAZIONE DEL PRIMO ESCAVATORE DELLA NUOVA SERIE X.

Intendevamo progettare e realizzare l'escavatore cingolato da 20 tonnellate più avanzato di sempre. Abbiamo realizzato il nostro migliore prodotto in assoluto. Ascoltando le richieste dei clienti, i nostri team di progettazione hanno realizzato ogni minimo dettaglio di questo escavatore all'avanguardia con un'attenzione maniacale. Grazie ai migliori materiali del settore automotive e a componenti collaudati, abbiamo ottenuto un design robusto e raffinato.

Il risultato è una macchina da prendere sul serio. Una macchina affidabile.



FORZA EXTREMA.

Il 220X è stato sottoposto a 4 anni di sviluppo e migliaia di ore di test estremi, dai test di resistenza agli shock termici (da 55°C a -30°C) ai test di resistenza alle vibrazioni.



COMFORT EXTREMO.

La spaziosa cabina JCB CommandPlus offre un elevato comfort grazie al sedile pneumatico Grammer, al climatizzatore automatico e ad una bassa rumorosità interna.

PRESTAZIONI EXTREME.

Tubi idraulici di ampio diametro e un innovativo sistema di rigenerazione idraulica garantiscono tempi di ciclo più rapidi e consumo di carburante ridotto.



CONTROLLO EXTRA.

La collaudata componentistica giapponese offre precisione ed efficienza e i comandi proporzionali personalizzabili consentono all'operatore un più semplice utilizzo delle attrezzature.

EXTREMA ATTENZIONE AI DETTAGLI.

La costruzione del 220X ha richiesto un enorme investimento in strutture all'avanguardia, con nuovi centri di lavoro, verniciatura EPD e saldatura robotizzata.

SPECIFICHE 210X LC, 220X LC/SLC

DIMENSIONI STATICHE

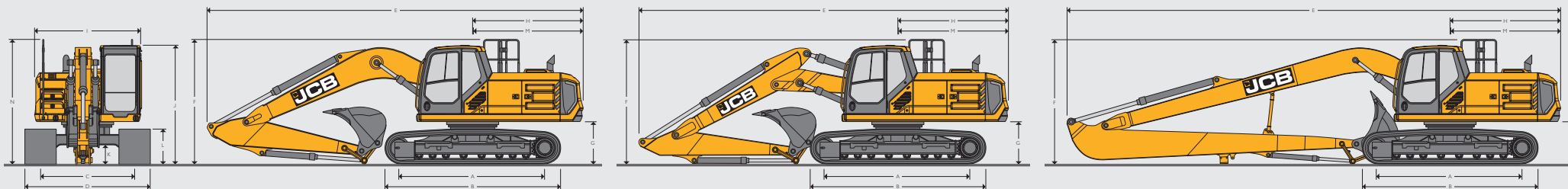

Modello		210X LC, 220X LC		220X SLC	
A	Lunghezza di appoggio del cingolo	mm	3660		3660
B	Lunghezza totale del carro	mm	4460		4460
C	Carreggiata	mm	2390		2170
D	Larghezza su cingoli (pattini da 500 mm)	mm	2890		2670
D	Larghezza su cingoli (pattini da 600 mm)	mm	2990		2770
D	Larghezza su cingoli (pattini da 700 mm)	mm	3090		2870
D	Larghezza su cingoli (pattini da 800 mm)	mm	3190		2970
D	Larghezza su cingoli (pattini da 900 mm)	mm	3290		-
G	Altezza da terra della piattaforma	mm	1077		1077
H	Lunghezza posteriore	mm	2813		2813
I	Larghezza complessiva della torretta	mm	2698		2698
I	Larghezza complessiva della torretta (con SIPS)	mm	2828		2828
J	Altezza filo cabina	mm	3020		3020
J	Altezza filo protezione XD	mm	3120		3120
J	Altezza filo cabina (protezione da atti vandalici, opzionale)	mm	3330		3330
K	Altezza libera da terra	mm	485		485
L	Altezza della cingolatura	mm	885		885
M	Raggio di rotazione posteriore	mm	2846		2846
N	Altezza totale struttura superiore	mm	3170		3170
			Mono	T.A.B.	
Lunghezze avambraccio		2,4 m	3,0 m	2,4 m	3,0 m
E	Lunghezza di trasporto	mm	9624	9622	9409
F	Altezza di trasporto (corrimano ripiegato, opzionale) *	mm	3200	3086	3152
	Altezza di trasporto (corrimano fisso, standard)	mm	3200	3170	3170
					LR
					6,4 m

MOTORE

Modello	JCB 448 DIESELMAX Stage V
Tipo	4 tempi, 4 cilindri in linea, iniezione diretta, diesel turbocompresso.
Potenza nominale (netta)	129 kW (173 hp).
Spostamento pistone	4,8 litri.
Filtraggio dell'aria	Elemento a secco con indicatore di avvertimento nella cabina
Sistema di avviamento	24 volt.
Batterie	2 da 12 volt.
Alternatore	28 volt - 100 ampere.
Coppia massima	690 Nm a 1500 giri/min
Alesaggio e corsa	106 x 135 mm.

SISTEMA DI ROTAZIONE

Motore di rotazione	A pistone assiale
Freno di rotazione	Frenatura idraulica più freno di stazionamento: a disco a molla automatico
Coppia di rotazione	68,7 kNm.
Velocità di rotazione	11,0 giri/min
Ingranaggio di rotazione	Di grande diametro, dentatura interna completamente sigillata con lubrificazione a bagno di grasso
Bloccaggio rotazione	Freno commutabile nella cabina.

*Struttura protettiva FOPS/ struttura protettiva FOPS XD esclusa.

SPECIFICHE 210X LC, 220X LC/SLC

TRASMISSIONE CINGOLI

Tipo	Completamente idrostatica, a due velocità con sistema autoshift.		
Motori di traslazione	A pistoni assiali con portata variabile, completamente protetti nel sottocarro.		
Trasmissione finale	Ruote dentate imbullonate a riduzione epicicloidale.		
Freno di servizio:	Valvola di contro bilanciamento idraulica		
Freno di stazionamento:	A disco, con applicazione a molla, a rilascio automatico idraulico		
Pendenza massima superabile	70% (35°) continua.		
Velocità di trasferimento	Alta: 5,7 km/h. Bassa: 3,2 km/h.		
Forza di trazione	207,5 kN.		

RIFORNIMENTI

Serbatoio carburante	Litri	387
Liquido raffreddamento motore	Litri	38
Olio motore	Litri	20,4
Riduttore rotazione	Litri	8
Riduttore cingoli (su ciascun lato)	Litri	3,5
Impianto idraulico	Litri	250
Serbatoio idraulico	Litri	120
Fluido DEF	Litri	47,7

CARRO

Versioni disponibili	LC – carro lungo, SLC – carro lungo standard.				
Struttura	Telaio a "X" completamente saldato con protezione inferiore centrale ed elementi laterali inclinati con fori di scarico della sporcizia sotto i rulli superiori.				
Anello di recupero	Anteriore e posteriore.				
Rulli superiori e inferiori	Trattati termicamente, sigillati e lubrificati.				
Regolazione cingoli	A cilindro con grasso				
Tenditore cingoli	Sigillato e lubrificato, con ritrazione ammortizzata a molla				
Tipo cingoli	Sigillati e lubrificati				
Opzioni larghezza cingoli	500 mm	600 mm	700 mm	800 mm	900 mm
	LC	LC	LC	LC	LC
	SLC	SLC	SLC	SLC	–
	LC, SLC				
N. di rulli superiori (per lato)	2				
N. di rulli inferiori (per lato)	8				
N. di guide cingoli (per lato)	2				
N. di pattini (per lato)	49				

LIVELLO ACUSTICO

Livello di pressione sonora operatore: ISO 6396: 2008	67 dB LpA
Livello di pressione sonora esterno: ISO 6396: 2008 e Direttiva UE 2000/14/CE	102 dB LwA

IMPIANTO IDRAULICO

Pompe	
Pompe principali	2 a pistoni assiale a portata variabile
Portata massima	2 x 228 l/min.
Pompa servosterzo	Ad ingranaggi.
Portata massima pompa servosterzo	16 l/min.

Distributore

Distributore combinato a quattro e cinque spole con spola del circuito ausiliario di serie.

Taratura valvole di sovrappressione	
Braccio/avambraccio/benna	343 bar.
Con power boost	373 bar.
Circuito di rotazione	250 bar.
Circuito di traslazione	343 bar.
Pilotaggio servocomandi	39 bar.

Filtraggio

Nel serbatoio	105 micron, filtro aspirazione.
Linea di ritorno principale	10 micron, elemento .in fibra di vetro
Linea di drenaggio pilota	10 micron, elemento .in fibra di vetro
Linea pilota	10 micron, elemento .in fibra di vetro
Ritorno martello idraulico	10 micron, elemento .in microform rinforzato

Cilindri idraulici

	Quantità	Alesaggio mm	Diametro canna mm
Braccio	2	125	85
Avambraccio	1	130	95
Benna	1	115	85
Benna LR	1	95	70
Posizionatore - TAB	1	140	95

LAMA OPZIONALE – 220X LC

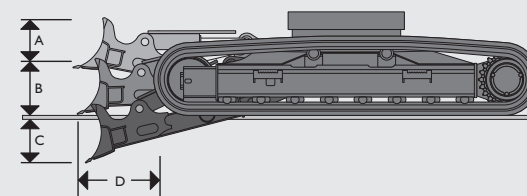

A	Altezza lama	mm	600
B	Sollevamento lama dal suolo	mm	410
C	Taglio lama sotto il livello del suolo	mm	440
D	Sbalzo lama rispetto ai cingoli	mm	567
	Larghezza lama per cingoli da 600 mm	mm	2990
	Larghezza lama per cingoli da 700 mm	mm	3110

Peso aggiuntivo della macchina con la lama

Cingoli da 600 mm	kg	1588
Cingoli da 700 mm	kg	1602

SPECIFICHE 210X LC, 220X LC/SLC

ABBINAMENTI BENNA E AVAMBRACCIO (MONO)

Opzioni Benna		Benna da scavo GP							Benna da scavo HD						
Larghezza	mm	600	700	900	1100	1200	1350	1500	600	750	900	1100	1200	1350	1500
Capacità	m ³	0,38	0,51	0,66	0,81	0,95	1,10	1,25	0,38	0,52	0,66	0,81	0,95	1,11	1,25
Peso	kg	506	565	637	691	763	817	889	544	610	691	752	813	894	955
210X LC - misure avambraccio															
2,4 m attacco rapido (senza attacco rapido)		□ (□)	□ (□)	□ (□)	□ (□)	□ (□)	□ (□)	□ (□)	□ (□)	□ (□)	□ (□)	□ (□)	□ (□)	□ (□)	□ (□)
3,0 m attacco rapido (senza attacco rapido)		□ (□)	□ (□)	□ (□)	□ (□)	□ (□)	□ (□)	■ (□)	□ (□)	□ (□)	□ (□)	□ (□)	□ (□)	□ (□)	■ (□)
220X LC - misure avambraccio															
2,4 m attacco rapido (senza attacco rapido)		□ (□)	□ (□)	□ (□)	□ (□)	□ (□)	□ (□)	□ (□)	□ (□)	□ (□)	□ (□)	□ (□)	□ (□)	□ (□)	□ (□)
3,0 m attacco rapido (senza attacco rapido)		□ (□)	□ (□)	□ (□)	□ (□)	□ (□)	□ (□)	■ (□)	□ (□)	□ (□)	□ (□)	□ (□)	□ (□)	□ (□)	■ (□)
220X SLC - misure avambraccio															
2,4 m attacco rapido (senza attacco rapido)		□ (□)	□ (□)	□ (□)	□ (□)	□ (□)	□ (□)	□ (□)	□ (□)	□ (□)	□ (□)	□ (□)	□ (□)	□ (□)	□ (□)
3,0 m attacco rapido (senza attacco rapido)		□ (□)	□ (□)	□ (□)	□ (□)	□ (□)	□ (□)	■ (□)	□ (□)	□ (□)	□ (□)	□ (□)	□ (□)	□ (□)	■ (□)

□ = Idoneo per scavo generico di materiali fino a 2000 kg/m³.

■ = Idoneo per scavo leggero di materiali fino a 1600 kg/m³.

● = Idoneo per livellamento e carico di materiali fino 1200 kg/m³.

Le suddette indicazioni sono fornite a titolo orientativo sulla base di condizioni di esercizio tipiche

Per la selezione corretta di benne e attrezzature adatte per l'applicazione rivolgersi al proprio distributore.

PESI E PRESSIONI SPECIFICHE AL SUOLO

I valori sono calcolati con benna da 1,1 m³. 778 kg, operatore, serbatoio carburante pieno e avambraccio da 2,4 m.

		Pattini da 500 mm	Pattini da 600 mm	Pattini da 700 mm	Pattini da 800 mm	Pattini da 900 mm
210X LC Braccio monolitico						
Peso macchina	kg	22037	22288	22561	22891	23126
Pressione specifica al suolo	kg/cm ²	0,53	0,44	0,39	0,34	0,31
220X SLC Braccio monolitico						
Peso macchina	kg	22730	23002	23275	23605	-
Pressione specifica al suolo	kg/cm ²	0,54	0,46	0,40	0,35	-

PESI E PRESSIONI SPECIFICHE AL SUOLO

I valori sono calcolati con benna da 1,1 m³. 778 kg, operatore, serbatoio carburante pieno e avambraccio da 2,4 m.

		Pattini da 500 mm	Pattini da 600 mm	Pattini da 700 mm	Pattini da 800 mm	Pattini da 900 mm
220X LC Braccio monolitico						
Peso macchina	kg	22937	23188	23461	23791	24026
Pressione specifica al suolo	kg/cm ²	0,55	0,46	0,40	0,36	0,32
220X LC T.A.B.						
Peso macchina	kg	23653	23905	24177	24508	24743
Pressione specifica al suolo	kg/cm ²	0,57	0,48	0,41	0,37	0,37
220X LC LR						
Peso macchina	kg	23461	23712	23985	24315	24550
Pressione specifica al suolo	kg/cm ²	0,56	0,47	0,41	0,36	0,33

SPECIFICHE 210X LC, 220X LC/SLC

PRESTAZIONI: BRACCIO MONOLITICO DA 5,7 M

Lunghezza avambraccio:		2,4 m	3,0 m
A	Massimo sbraccio	mm 9361	9859
B	Massimo sbraccio (al suolo)	mm 9171	9679
C	Profondità di scavo massima	mm 6096	6694
D	Altezza di scavo massima	mm 9002	9087
E	Altezza di scarico massima	mm 6408	6537
F	Massima profondità di scavo verticale	mm 5368	5706
G	Raggio di rotazione minimo	mm 3331	2884
H	Altezza di scarico minima	mm 2906	2306
	Angolo di azionamento benna	gradi 183	183
	Forza di strappo massima dell'avambraccio	kN 126,6	106,1
	Forza di strappo massima alla benna	kN 150	150

PRESTAZIONI: T.A.B. 5,7 M

Lunghezza avambraccio:		2,4 m	3,0 m
A	Massimo sbraccio	mm 9418	9955
B	Massimo sbraccio (al suolo)	mm 9229	9776
C	Profondità di scavo massima	mm 5716	6297
D	Altezza di scavo massima	mm 10514	10890
E	Altezza di scarico massima	mm 7742	8120
F	Massima profondità di scavo verticale	mm 4841	5418
G	Raggio di rotazione minimo	mm 2602	2275
H	Altezza di scarico minima	mm 3683	3008
	Angolo di azionamento benna	gradi 183	183
	Forza di strappo massima dell'avambraccio	kN 125	103,4
	Forza di strappo massima alla benna	kN 148	148

PRESTAZIONI: LONG REACH 8,7 M

Lunghezza avambraccio:		6,4 m
A	Massimo sbraccio	mm 15628
B	Massimo sbraccio (al suolo)	mm 15514
C	Profondità di scavo massima	mm 11985
D	Altezza di scavo massima	mm 12710
E	Altezza di scarico massima	mm 10451
F	Massima profondità di scavo verticale	mm 9307
G	Raggio di rotazione minimo	mm 5427
H	Altezza di scarico minima	mm 1730
	Angolo di azionamento benna	gradi 183
	Forza di strappo massima dell'avambraccio	kN 68,4
	Forza di strappo massima alla benna	kN 99,8

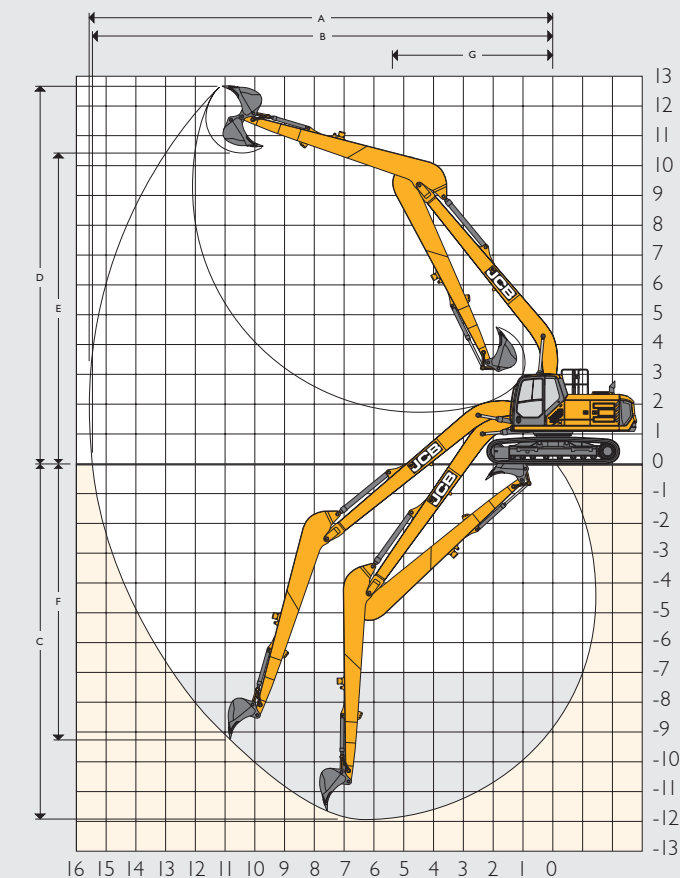
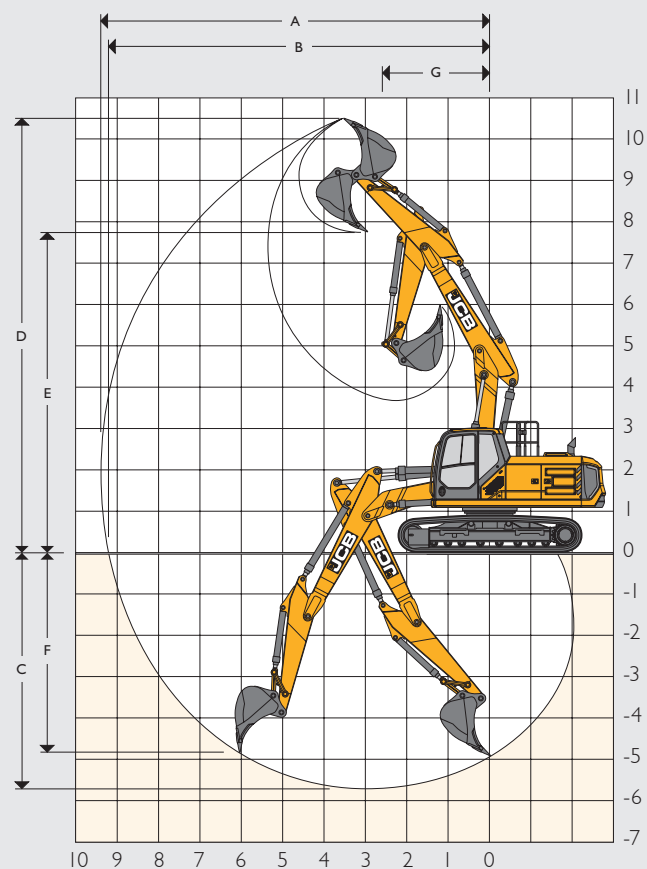
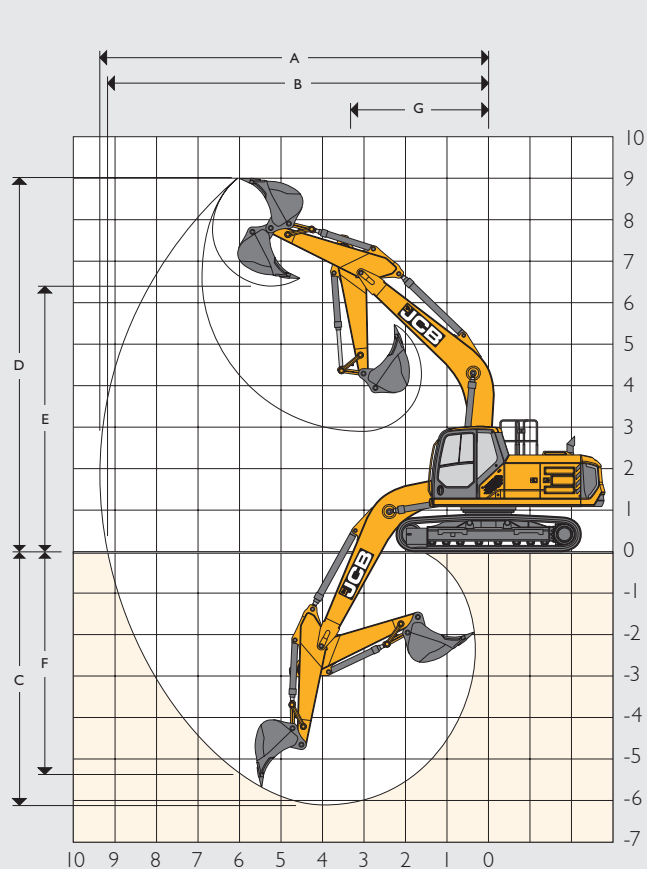

EQUIPAGGIAMENTO STANDARD/OPZIONALE

MOTORE

Motore diesel a 4 cilindri da 4,8 litri modello JCB 448 DIESELMAX conforme Stage V, turbocompresso elettronico con raffreddamento ad acqua sistema di post trattamento con DOC e SCRf	•
Preriscaldamento all'avviamento	•
Controllo regime minimo a tocco singolo	•
Funzione minimo automatico	•
Spegnimento automatico del motore	•
Protezione ventilatore	•
Batterie per impieghi gravosi	•
Filtro carburante con sedimentatore	•
Controllo motore elettronico	•
Scambiatore di calore carburante	•
Pompa di rifornimento	•
Filtro carburante aggiuntivo con separatore d'acqua	+

SICUREZZA

Barriere di sicurezza laterali sulla struttura superiore e sui gradini	•
Telecamera posteriore	•
Staccabatteria	•
Chiave	•
Tappo del serbatoio carburante con serratura	•
Tappo del serbatoio idraulico con serratura	•
Fanali di lavoro (2 sulla torretta, 2 montati sul braccio)	•
Struttura di protezione anti ribaltamento (ROPS)	•
Allarme di traslazione	•
Opzioni fanali aggiuntivi	+
Allarme rumore bianco	+
Struttura protettiva da demolizione (FOPS livello II); solo per modello XD	+
Lampeggiante verde collegato alla cintura di sicurezza	+
Protezione FOPS livello II (frontale e superiore)	+
Estintore (1 kg, polvere)	+
Protezioni da atti vandalici	+
Contrappeso a banda riflettente	+
Lampeggiante rotante sul tetto	+
2 lampeggianti per contrappeso	+
Telecamera doppia	+
Telecamera a 360 gradi	+
Corrimano pieghevole	+
Corrimano che circondano completamente la struttura superiore	+
Limitatore braccio	+

CABINA E INTERNI

Cabina insonorizzata montata su 4 supporti dual-shock	•
Vetro anteriore apribile e vetro anteriore inferiore amovibile	•
Porta con finestrino scorrevole in 2 direzioni	•
Tergicristallo parabrezza superiore	•
Joystick a 4 pulsanti	•
Pedali di trasferimento e leve a impugnatura a T	•
2 poggiatesta	•
Immobilizer	•
Altoparlanti e connessione per radio	•
Filtraggio cabina standard	•
Avvisatore acustico elettrico bitonale	•
Luce interna cabina	•
3 prese da 12 v	•
Monitor a colori da 7"	•
Cintura di sicurezza retrattile da 2"	•
Vetro fisso per tetto	•
Tendina per il tetto	•
Vano refrigerato	•
Portabicchieri	•
Climatizzatore	•
Cintura di sicurezza da 3"	+
Cintura di sicurezza ad alta visibilità da 2"	+
Cintura di sicurezza ad alta visibilità da 3"	+
Tendine per finestrini anteriori, posteriori e laterali	•
Radio Bluetooth (collegata a comandi bracciolo e schermo)	•
Filtro aria al carbonio	+
Sedile deluxe: sedile regolabile con sospensioni pneumatiche riscaldato con poggiatesta regolabile e supporto lombare meccanico	•
Sedile super deluxe: sedile regolabile con sospensioni pneumatiche riscaldato e a ventilazione dell'aria con poggiatesta regolabile e supporto lombare elettrico	+
Aletta antipioggia	+
Doppio tergicristallo anteriore	+
CARRO	
Maglie dei cingoli ingrassate e sigillate	•
Doppie protezioni cingoli	•
Protezioni cingoli intere	+
Pattino a tre costole da 500, 600, 700, 800, 900 mm	+
Lama dozer per carro LC con cingoli da 600 mm o 700 mm	+

IMPIANTO IDRAULICO

Rigenerazione circuito braccio e avambraccio	•
Power boost a tocco singolo	•
Controllo priorità braccio/rotazione	•
Controllo ammortizzamento	•
Guarnizioni anti-contaminazione e ammortizzamento cilindri	•
Motori cingoli a 2 velocità	•
Scambiatore di calore olio	•
10 impostazioni attrezzature tramite lo schermo	•
Opzioni circuiti ausiliario: martello, combinato e rotazione	+
Selezione attrezzi avanzata per il controllo di flusso e pressione (ATS) (cushion control)	+
Cursori proporzionali del joystick di comando con pedale elettronico	+
Bio-olio	+
Olio Panolin	+
Circuito ausiliario per attacco rapido	+
Attacco rapido idraulico	+
Scambio ISO/SAE	+
Convertitori da SAE a BSP su tubazioni ausiliarie ad alta portata	+
Attacchi a sgancio rapido	+
Valvole di blocco in caso di guasto dei tubi (braccio, avambraccio, benna)	+
Flottante braccio	+
Scarico pressione circuito ausiliario nel serbatoio	+
Linea di drenaggio attrezzature	+











GRUPPO DI SCAVO

Ingrassaggio raggruppato	•
Ingrassaggio automatico	+
Avambracci 2,4 m, 3,0 m	+
Avambraccio HD 2,4 m, 3,0 m	+
Biella di collegamento gancio di sollevamento	+
Biella di collegamento punto di sollevamento	+
Protezione cilindro benna	+
TAB - Braccio a tripla articolazione	+
Protezione luci braccio	+











ALTRO

Contatore	•
Cassetta porta attrezzi e vaschetta portaoggetti	•
Radiatori a maglie larghe	•
Sistema telematico LiveLink	•
Guarnizione cuscinetto della ralla HD	•
Piastre per impieghi gravosi da 10 mm per la struttura superiore e inferiore	+
Griglia protezione radiatore	+
Protezioni fanali di lavoro	+
Illuminazione per vano di servizio e accesso	+
Predisposizione GPS	+
Protezioni laterali telaio	+
Vano attrezzi	+
Kit attrezzi	•

STANDARD •
OPZIONALE +

CAPACITÀ DI SOLLEVAMENTO, LUNGHEZZA AVAMBRACCIO: 2,4 M, CINGOLI 500 MM - SENZA BENNA											210X LC MONO
Sbraccio	3 m		4,5 m		6 m		7,5 m		Capacità allo sbraccio massimo		mm
											
Altezza punto di carico	kg	kg	kg	kg	kg	kg	kg	kg	kg	kg	
6 m					5400*	5110			5400*	4160	6760
4,5 m			6860*	6860*	5860*	4950			5310*	3460	7491
3 m			8670*	7180	6650*	4720	5300	3370	4910	3120	7872
1,5 m			10210*	6730	7270	4500	5190	3270	4750	3000	7954
0 m			10870*	6520	7110	4350	5120	3210	4890	3070	7746
- 1,5 m	10960*	10960*	10720*	6490	7060	4310			5400	3370	7223
- 3 m	13500*	12880	9770*	6590	7150	4390			6630*	4120	6305
- 4,5 m	10130*	10130*	7170*	6890					6590*	6350	4767

CAPACITÀ DI SOLLEVAMENTO, LUNGHEZZA AVAMBRACCIO: 3,0 M, CINGOLI 500 MM - SENZA BENNA											210X LC MONO
Sbraccio	3 m		4,5 m		6 m		7,5 m		Capacità allo sbraccio massimo		mm
											
Altezza punto di carico	kg	kg	kg	kg	kg	kg	kg	kg	kg	kg	
7,5 m					4670*	4670*			3980*	3980*	6235
6 m									3730*	3670	7339
4,5 m					5300*	5020	5000*	3490	3690*	3110	8017
3 m	12250*	12250*	7800*	7320	6140*	4760	5320	3380	3810*	2820	8374
1,5 m			9550*	6780	7030*	4500	5170	3250	4080*	2710	8451
0 m	6500*	6500*	10560*	6470	7060	4310	5070	3150	4410	2750	8255
- 1,5 m	10820*	10820*	10750*	6360	6970	4220	5030	3120	4790	2980	7767
- 3 m	14570*	12540	10170*	6420	7000	4250			5690	3520	6923
- 4,5 m	11880*	11880*	8450*	6630					6500*	4920	5562

CAPACITÀ DI SOLLEVAMENTO, LUNGHEZZA AVAMBRACCIO: 2,4 M, CINGOLI 500 MM - SENZA BENNA											220X LC MONO
Sbraccio	3 m		4,5 m		6 m		7,5 m		Capacità allo sbraccio massimo		mm
											
Altezza punto di carico	kg	kg	kg	kg	kg	kg	kg	kg	kg	kg	
7,5 m									5600*	5600*	5539
6 m					5400*	5400*			5400*	4620	6760
4,5 m			6860*	6860*	5860*	5490			5310*	3870	7491
3 m			8670*	7970	6650*	5260	5780*	3780	5390	3510	7872
1,5 m			10210*	7510	7440*	5030	5700	3680	5230	3380	7954
0 m			10870*	7300	7800	4890	5630	3610	5380	3460	7746
- 1,5 m	10960*	10960*	10720*	7270	7750	4850			5940	3800	7223
- 3 m	13500*	13500*	9770*	7370	7160*	4930			6630*	4360	6305
- 4,5 m	10130*	10130*	7170*	7170*					6590*	6590*	4767



Capacità di sollevamento in linea



Capacità di sollevamento a 360°.

Note:

1. Le capacità di sollevamento si basano sulla norma ISO 10567, ovvero: 75% del carico minimo di ribaltamento o 87% della capacità di sollevamento idraulico, a seconda di quale sia il valore inferiore. I valori contrassegnati con un asterisco (*) si riferiscono alla capacità di sollevamento idraulico.
2. Le capacità di sollevamento si riferiscono alla macchina posta su terreno solido e livellato.
3. Le capacità di sollevamento potrebbero essere limitate dalle norme locali. Consultare un concessionario.

CAPACITÀ DI SOLLEVAMENTO, LUNGHEZZA AVAMBRACCIO: 3,0 M, CINGOLI 500 MM - SENZA BENNA											220X LC MONO
Sbraccio	3 m		4,5 m		6 m		7,5 m		Capacità allo sbraccio massimo		
Altezza punto di carico	kg	kg	kg	kg	kg	kg	kg	kg	kg	kg	mm
7,5 m					4670*	4670*			3980*	3980*	6235
6 m									3730*	3730*	7339
4,5 m					5300*	5300*	5000*	3900	3690*	3480	8017
3 m	12250*	12250*	7800*	7800*	6140*	5290	5370*	3780	3810*	3180	8374
1,5 m			9550*	7560	7030*	5030	5690	3660	4080*	3060	8451
0 m	6500*	6500*	10560*	7250	7690*	4840	5580	3560	4570*	3110	8255
- 1,5 m	10820*	10820*	10750*	7150	7660	4760	5540	3520	5280	3370	7767
- 3 m	14570*	14000	10170*	7200	7530*	4780			6240*	3970	6923
- 4,5 m	11880*	11880*	8450*	7410					6500*	5510	5562

CAPACITÀ DI SOLLEVAMENTO, LUNGHEZZA AVAMBRACCIO: 2,4 M, CINGOLI 500 MM - SENZA BENNA											220X LC T.A.B.
Sbraccio	3 m		4,5 m		6 m		7,5 m		Capacità allo sbraccio massimo		
Altezza punto di carico	kg	kg	kg	kg	kg	kg	kg	kg	kg	kg	mm
9 m									7300*	7300*	3459
7,5 m			7060*	7060*					5610*	5610*	5628
6 m			7300*	7300*	6450*	5690			5110*	4560	6833
4,5 m			8350*	8350*	6810*	5520	5460*	3870	4960*	3820	7557
3 m			9760*	7960	7390*	5260	5850	3780	5040*	3460	7935
1,5 m			10690*	7440	7860*	5010	5730	3670	5190	3330	8016
0 m			10660*	7210	7810	4850	5650	3600	5340	3410	7809
- 1,5 m	10420*	10420*	9770*	7180	7400*	4800			5580*	3740	7291
- 3 m			7950*	7300	5810*				5080*	4540	6383

CAPACITÀ DI SOLLEVAMENTO, LUNGHEZZA AVAMBRACCIO: 3,0 M, CINGOLI 500 MM - SENZA BENNA											220X LC T.A.B.
Sbraccio	3 m		4,5 m		6 m		7,5 m		Capacità allo sbraccio massimo		
Altezza punto di carico	kg	kg	kg	kg	kg	kg	kg	kg	kg	kg	mm
9 m			4470*	4470*					4240*	4240*	4568
7,5 m					4690*	4690*			3520*	3520*	6364
6 m			6070*	6070*	5940*	5820			3260*	3260*	7449
4,5 m	8760*	8760*	7640*	7640*	6380*	5620	5480*	3940	3190*	3190*	8118
3 m			9130*	8170	7040*	5340	5900	3820	3250*	3140	8470
1,5 m			10360*	7570	7640*	5060	5740	3680	3440*	3030	8546
0 m	6040*	6040*	10730*	7230	7810	4850	5630	3570	3790*	3080	8353
- 1,5 m	10320*	10320*	10210*	7120	7640*	4760	5580	3530	4410*	3320	7871
- 3 m	11650*	11650*	8810*	7180	6590*	4790			5040*	3900	7040





















Capacità di sollevamento in linea



Capacità di sollevamento a 360°.

- Note:**
1. Le capacità di sollevamento si basano sulla norma ISO 10567, ovvero: 75% del carico minimo di ribaltamento o 87% della capacità di sollevamento idraulico, a seconda di quale sia il valore inferiore. I valori contrassegnati con un asterisco (*) si riferiscono alla capacità di sollevamento idraulico.
 2. Le capacità di sollevamento si riferiscono alla macchina posta su terreno solido e livellato.
 3. Le capacità di sollevamento potrebbero essere limitate dalle norme locali. Consultare un concessionario.

CAPACITÀ DI SOLLEVAMENTO, LUNGHEZZA AVAMBRACCIO: 2,4 M, CINGOLI 500 MM - SENZA BENNA											220X SLC MONO
Sbraccio	3 m		4,5 m		6 m		7,5 m		Capacità allo sbraccio massimo		
											mm
Altezza punto di carico	kg	kg	kg	kg	kg	kg	kg	kg	kg	kg	mm
7,5 m									5600*	5600*	5539
6 m					5400*	5120			5400*	4190	6760
4,5 m			6860*	6860*	5860*	4970			5310*	3500	7491
3 m			8670*	7130	6650*	4740	5770	3410	5350	3160	7872
1,5 m			10210*	6690	7440*	4520	5660	3320	5190	3050	7954
0 m			10870*	6490	7740	4380	5590	3250	5340	3110	7746
- 1,5 m	10960*	10960*	10720*	6460	7690	4340			5890	3410	7223
- 3 m	13500*	12440	9770*	6560	7160*	4420			6630*	4160	6305
- 4,5 m	10130*	10130*	7170*	6850					6590*	6330	4767

CAPACITÀ DI SOLLEVAMENTO, LUNGHEZZA AVAMBRACCIO: 3,0 M, CINGOLI 500 MM - SENZA BENNA											220X SLC MONO
Sbraccio	3 m		4,5 m		6 m		7,5 m		Capacità allo sbraccio massimo		
											mm
Altezza punto di carico	kg	kg	kg	kg	kg	kg	kg	kg	kg	kg	mm
7,5 m					4670*	4670*			3980*	3980*	6235
6 m									3730*	3710	7339
4,5 m					5300*	5030	5000*	3530	3690*	3150	8017
3 m	12250*	12250*	7800*	7260	6140*	4770	5370*	3420	3810*	2860	8374
1,5 m			9550*	6740	7030*	4520	5640	3290	4080*	2750	8451
0 m	6500*	6500*	10560*	6430	7690*	4340	5540	3190	4570*	2800	8255
- 1,5 m	10820*	10820*	10750*	6340	7610	4250	5500	3160	5240	3020	7767
- 3 m	14570*	12120	10170*	6390	7530*	4280			6210	3560	6923
- 4,5 m	11880*	11880*	8450*	6590					6500*	4930	5562

CAPACITÀ DI SOLLEVAMENTO, LUNGHEZZA AVAMBRACCIO: 2,4 M, CINGOLI 600 MM - SENZA BENNA											220X LC DOZER MONO
Sbraccio	3 m		4,5 m		6 m		7,5 m		Capacità allo sbraccio massimo		
											mm
Altezza punto di carico	kg	kg	kg	kg	kg	kg	kg	kg	kg	kg	mm
7,5 m									5600*	5600*	5539
6 m					5400*	5400*			5400*	4940	6760
4,5 m			6860*	6860*	5860*	5860			5310*	4150	7491
3 m			8670*	8510	6650*	5630	5780*	4060	5450*	3770	7872
1,5 m			10210*	8060	7440*	5410	6120*	3960	5840*	3640	7954
0 m			10870*	7850	7940*	5260	6330*	3900	6080	3730	7746
- 1,5 m	10960*	10960*	10720*	7820	7960*	5220			6390*	4090	7223
- 3 m	13500*	13500*	9770*	7920	7160*	5300			6630*	4980	6305
- 4,5 m	10130*	10130*	7170*	7170*					6590*	6590*	4767













Capacità di sollevamento in linea















Capacità di sollevamento a 360°.

Note:

1. Le capacità di sollevamento si basano sulla norma ISO 10567, ovvero: 75% del carico minimo di ribaltamento o 87% della capacità di sollevamento idraulico, a seconda di quale sia il valore inferiore. I valori contrassegnati con un asterisco (*) si riferiscono alla capacità di sollevamento idraulico.
2. Le capacità di sollevamento si riferiscono alla macchina posta su terreno solido e livellato.
3. Le capacità di sollevamento potrebbero essere limitate dalle norme locali. Consultare un concessionario.

CAPACITÀ DI SOLLEVAMENTO, LUNGHEZZA AVAMBRACCIO: 3,0 M, CINGOLI 600 MM - SENZA BENNA											220X LC DOZER MONO
Sbraccio	3 m		4,5 m		6 m		7,5 m		Capacità allo sbraccio massimo		
											
Altezza punto di carico	kg	kg	kg	kg	kg	kg	kg	kg	kg	kg	mm
7,5 m					4670*	4670*			3980*	3980*	6235
6 m									3730*	3730*	7339
4,5 m					5300*	5300*	5000*	4180	3690*	3690*	8017
3 m	12250*	12250*	7800*	7800*	6140*	5660	5370*	4070	3810*	3430	8374
1,5 m			9550*	8110	7030*	5400	5820*	3940	4080*	3310	8451
0 m	6500*	6500*	10560*	7790	7690*	5220	6160*	3840	4570*	3370	8255
- 1,5 m	10820*	10820*	10750*	7690	7920*	5130	6190*	3800	5450*	3640	7767
- 3 m	14570*	14570*	10170*	7740	7530*	5160			6240*	4280	6923
- 4,5 m	11880*	11880*	8450*	7950					6500*	5920	5562

CAPACITÀ DI SOLLEVAMENTO, LUNGHEZZA AVAMBRACCIO: 2,4 M, CINGOLI 600 MM - SENZA BENNA											220X LC DOZER T.A.B..
Sbraccio	3 m		4,5 m		6 m		7,5 m		Capacità allo sbraccio massimo		
											
Altezza punto di carico	kg	kg	kg	kg	kg	kg	kg	kg	kg	kg	mm
9 m									7300*	7300*	3459
7,5 m			7060*	7060*					5610*	5610*	5628
6 m			7300*	7300*	6450*	6070			5110*	4880	6833
4,5 m			8350*	8350*	6810*	5900	5460*	4150	4960*	4100	7557
3 m			9760*	8500	7390*	5630	6170*	4060	5040*	3720	7935
1,5 m			10690*	7990	7860*	5380	6290*	3950	5330*	3590	8016
0 m			10660*	7760	7930*	5220	6140*	3880	5770*	3680	7809
- 1,5 m	10420*	10420*	9770*	7730	7400*	5180			5580*	4030	7291
- 3 m			7950*	7850	5810*	5270			5080*	4880	6383

CAPACITÀ DI SOLLEVAMENTO, LUNGHEZZA AVAMBRACCIO: 3,0 M, CINGOLI 600 MM - SENZA BENNA											220X LC DOZER T.A.B..
Sbraccio	3 m		4,5 m		6 m		7,5 m		Capacità allo sbraccio massimo		
											
Altezza punto di carico	kg	kg	kg	kg	kg	kg	kg	kg	kg	kg	mm
9 m			4470*	4470*					4240*	4240*	4568
7,5 m					4690*	4690*			3520*	3520*	6364
6 m			6070*	6070*	5940*	5940*			3260*	3260*	7449
4,5 m	8760*	8760*	7640*	7640*	6380*	6000	5480*	4220	3190*	3190*	8118
3 m			9130*	8710	7040*	5710	5920*	4100	3250*	3250*	8470
1,5 m			10360*	8110	7640*	5430	6170*	3960	3440*	3270	8546
0 m	6040*	6040*	10730*	7780	7900*	5220	6210*	3850	3790*	3330	8353
- 1,5 m	10320*	10320*	10210*	7670	7640*	5130	5800*	3810	4410*	3590	7871
- 3 m	11650*	11650*	8810*	7730	6590*	5160			5040*	4210	7040



Capacità di sollevamento in linea



Capacità di sollevamento a 360°.

Note:

1. Le capacità di sollevamento si basano sulla norma ISO 10567, ovvero: 75% del carico minimo di ribaltamento o 87% della capacità di sollevamento idraulico, a seconda di quale sia il valore inferiore. I valori contrassegnati con un asterisco (*) si riferiscono alla capacità di sollevamento idraulico.
2. Le capacità di sollevamento si riferiscono alla macchina posta su terreno solido e livellato.
3. Le capacità di sollevamento potrebbero essere limitate dalle norme locali. Consultare un concessionario.

SPECIFICHE 210X LC, 220X LC/SLC

CAPACITÀ DI SOLLEVAMENTO, LUNGHEZZA AVAMBRACCIO: 6,4 M, CINGOLI 500 MM - SENZA BENNA																		220X LC LR MONO				
Sbraccio	3 m		4,5 m		6 m		7,5 m		9 m		10,5 m		12 m		13,5 m		Capacità allo sbraccio massimo					
																			kg	kg	mm	
Altezza punto di carico	kg	kg	kg	kg	kg	kg	kg	kg	kg	kg	kg	kg	kg	kg	kg	kg	kg	kg	kg	kg	mm	
11,5 m																			1370*	1370*	10801	
10,5 m																			1310*	1310*	11627	
9 m														2020*	1890				1250*	1250*	12615	
7,5 m														2090*	1870				1230*	1230*	13363	
6 m														2220*	2220*	2170*	1820	1860*	1380	1220*	1220*	13909
4,5 m									2580*	2580*	2410*	2250	2290*	1730	2220*	1340			1240*	1160	14276	
3 m	8960*	8960*			4090*	4090*	3370*	3370*	2930*	2720	2640*	2090	2450*	1630	2180	1280			1270*	1080	14478	
1,5 m	3210*	3210*	7070*	6520	4970*	4450	3910*	3260	3280*	2490	2880*	1940	2580	1530	2110	1210			1320*	1030	14523	
0 m	3290*	3290*	7600*	5730	5710*	3960	4400*	2940	3620*	2280	3040	1800	2480	1440	2050	1150			1410*	1010	14410	
- 1,5 m	4200*	4200*	7280*	5350	6210*	3640	4700	2710	3640	2110	2920	1680	2390	1360	2000	1110			1520*	1020	14138	
- 3 m	5350*	5350*	8020*	5210	6280	3470	4540	2570	3520	2000	2830	1600	2340	1310	1980	1090			1680*	1070	13695	
- 4,5 m	6660*	6660*	8860*	5220	6220	3420	4470	2500	3460	1940	2790	1560	2320	1290					1910*	1150	13066	
- 6 m	8180*	8180*	8520*	5320	6250	3450	4480	2510	3460	1940	2800	1570	2350	1320					2260*	1290	12220	
- 7,5 m	9960*	9960*	7900*	5510	6040*	3550	4550	2580	3520	2000	2870	1640							2680	1540	11107	
- 9 m	9560*	9560*	6900*	5800	5350*	3750	4260*	2720	3390*	2140									3020*	1980	9636	
- 10,5 m			5280*	5280*	4110*	4060	3110*	3010											3040*	2960	7598	



Capacità di sollevamento in linea



Capacità di sollevamento a 360°.

- Note:**
1. Le capacità di sollevamento si basano sulla norma ISO 10567, ovvero: 75% del carico minimo di ribaltamento o 87% della capacità di sollevamento idraulico, a seconda di quale sia il valore inferiore. I valori contrassegnati con un asterisco (*) si riferiscono alla capacità di sollevamento idraulico.
 2. Le capacità di sollevamento si riferiscono alla macchina posta su terreno solido e livellato.
 3. Le capacità di sollevamento potrebbero essere limitate dalle norme locali. Consultare un concessionario.





UN'AZIENDA, OLTRE 300 MACCHINE.

Il concessionario JCB di zona

Escavatore cingolato 220X

Potenza massima del motore: 129 kW Peso operativo massimo: 24743 kg Capacità massima della benna: 1,25 m³

JCB Sales Limited, Rocester, Staffordshire, Regno Unito ST14 5JP.

Tel: ufficio vendite 02.48866401, ufficio marketing 02.48866501. Email: marketing.italia@jcb.com.

Per scaricare le ultime informazioni su questa gamma di prodotti accedere a: www.jcb.com

©2021 JCB Sales. Tutti i diritti riservati. Nessuna parte di questa pubblicazione può essere riprodotta, memorizzata in un sistema di archiviazione o trasmessa in qualsiasi forma o mediante qualsiasi altro mezzo, elettronico, meccanico, di fotocopiatura o altro senza previa autorizzazione da parte di JCB Sales. Tutti i riferimenti di questa pubblicazione a pesi operativi, dimensioni, capacità e altri parametri prestazionali sono puramente indicativi e possono variare a seconda dello specifico allestimento della macchina. Non sono pertanto attendibili per la valutazione dell' idoneità a una specifica applicazione. Per suggerimenti e consigli rivolgersi sempre a un concessionario JCB. JCB si riserva il diritto di modificare le specifiche senza alcun preavviso. Le foto e specifiche riportate possono comprendere allestimenti e accessori opzionali o non disponibili in Italia. Tutte le immagini sono corrette al momento della stampa. Il logo JCB è un marchio registrato di J.C. Bamford Excavators Ltd.

29430 it-IT 07/21 edizione I

